

Donaldson®
Torit®

**TECNOLOGÍA DE FILTRACIÓN
PARA LA COLECCIÓN DE NEBLINAS**





Por más de 40 años, Donaldson ha ofrecido su experiencia en colección y filtración de neblina, en aplicaciones industriales clasificadas como productoras de neblina, incluyendo maquinados y trabajo de metales. Cuando el proceso industrial produce neblina, un colector Donaldson® Torit® puede:

- Proporcionar aire limpio para los trabajadores
- Reducir la exposición a fluidos de niebla peligrosos
- Ayuda a cumplir con los estándares de calidad del aire interno
- Reduce los costos de mantenimiento
- Incrementa la cantidad de partículas capturadas
- Proporciona protección de equipo electrónico
- Brinda seguridad, limpieza y fácil mantenimiento del equipo

Con más de 75,000 colectores de neblina instalados, Donaldson Torit se ha especializado en proporcionar un rango de soluciones para la calidad del aire, ayudando a nuestros clientes a mantener operaciones seguras y eficientes.



SOLUCIONANDO LA PROBLEMÁTICA EN LA GENERACIÓN DE NEBLINA

La neblina no colectada de los procesos de la industria puede provocar pisos resbalosos y adherirse a máquinas, paredes y techos, creando un ambiente de trabajo poco placentero y elevando los costos de mantenimiento. Es por ello que Donaldson Torit desarrolló una amplia gama de colectores de neblina y humo que remueven los contaminantes de la atmósfera de la planta.

Colectores de Neblina WSO

El colector de neblina WSO con el medio filtrante Synteq XP propiedad de Donaldson, provee mayor rendimiento de filtración, menor caída de presión, mayor vida del filtro, envase de fácil mantenimiento. El diseño del colector WSO tiene diferentes disposiciones, máquina montable, soporte resistente, conductos celulares y un sistema central que reúne los requerimientos de su planta. El colector WSO puede ser configurado para atrapar refrigerantes líquidos solubles en agua, aceites directos o el desafiante humo de aceites con un rápido cambio de filtro.



Colectores de Neblina Dryflo® MMA y MMB

Los colectores de neblina Dryflo MMA y MMB son máquinas montables de bajo perfil que ofrecen tres etapas de filtración eficientes y efectivas con filtros fáciles de cambiar. Los colectores de neblina Dryflo MMA y MMB son comúnmente instalados en máquinas CNC para la colección de neblina de aceites.



Colectores de Neblina Modular® Media

Los colectores de neblina Modular® Media proveen una flexible y eficiente filtración de partículas y virutas para aplicaciones de neblinas, generadas por rectificación húmeda, maquinado húmedo, maquinado de hules, moldes, soldadura en bronce y soldadura en general. Disponible en modelo vertical u horizontal, los colectores Modular® Media son flexibles para adaptarse a los cambios de filtración necesarios tales como humo, polvo y gases, ahorrando el gasto de un nuevo sistema de filtración.



Colector Mini-Mist

El Colector Mini-Mist de Neblina es una versión compacta del Modular® Media diseñado para coleccionar neblina de refrigerantes de la operación de las máquinas CNC, EDM, esmerilado, torneado, fresado, y perforado. Los Colectores Mini-Mist son efectivos por si solos o pueden ser integrados a operaciones de maquinaria más grande.



Colector Centrífugo de Neblina

El Colector Centrífugo de Neblina es una máquina compacta, montable directamente, diseñado para coleccionar, filtrar y recuperar neblina generada de mecanizados centrales usando refrigerantes a base de aceite, sintéticos, semisintéticos o solubles en agua.



MEDIO FILTRANTE AVANZADO PARA NEBLINA

La compatibilidad de soluciones para el filtrado de neblina y los requerimientos de aplicaciones específicas es crucial para asegurar su funcionamiento. Donaldson usa una gama de tecnología en medios filtrantes y ha dedicado su experiencia para aplicarlos apropiadamente.

TECNOLOGÍA MEDIO FILTRANTE SYNTEQ XP®

El Medio filtrante Synteq XP, propiedad de Donaldson, está diseñado con fibras blandas largas y pequeñas de adhesión libre de resina, comprobadas para incrementar la eficiencia de filtrado, mientras que las fibras largas proporcionan soporte estructural y limpieza en los canales de drenado. En la mayoría de las aplicaciones desafiantes, el resultado es un mejor funcionamiento y mayor tiempo de vida del filtro. Synteq XP se usa en nuestros colectores WSO y está disponible para otras marcas.

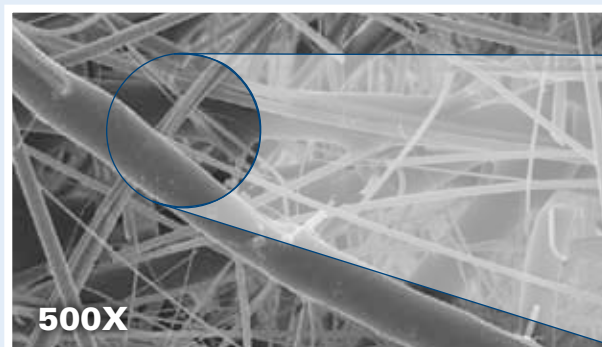

Durante el proceso de manufactura del medio filtrante, la fibra superficial de la cubierta es fusionada mediante calor para lograr su adhesión a la micro fibra circundante, logrando un tejido libre de resina que bloquea los poros.

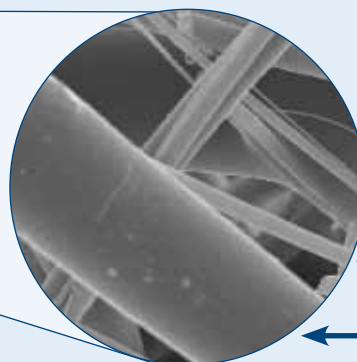

Micro-glass para filtración

Cubierta de fibra bicomponente

MEDIO FILTRANTE DE ALTO TRAZADO DE FIBRA DE VIDRIO

El medio filtrante de alto trazado de fibra de vidrio, es una buena opción cuando existen altas cantidades de viruta en la neblina o cuando la neblina es cerosa, pegajosa o excesivamente sucia. Es comunmente usado en áreas de operación de esmerilado, soldadura en bronce, moldes y soldaduras en general, éste medio filtrante tiene buenas características de carga para partículas sólidas, es más, permite drenar la neblina ya colectada. Los filtros hechos de medio de alto trazado de fibra de vidrio están disponibles en nivel ASHRAE al 65% o 95% .

FILTROS 95% DOP

Los filtros 95% DOP se usan normalmente como postfiltros para mejorar la eficiencia del principal sistema de filtración de niebla. Remueven el 95% del goteo de partículas o niebla de 0.3 micrones, cuentan con gran capacidad de contención y cumplen con la mayoría de los estándares de emisiones.

POSTFILTROS HEPA

Los Postfiltros HEPA remueven el 99.97% del goteo de partículas o niebla de 0.3 micrones, y se usan en conjunto con el principal sistema de filtración de neblina.

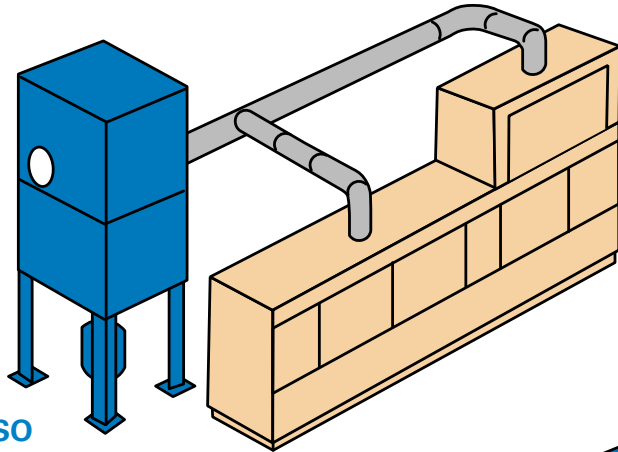

WSO
y partes de empaque

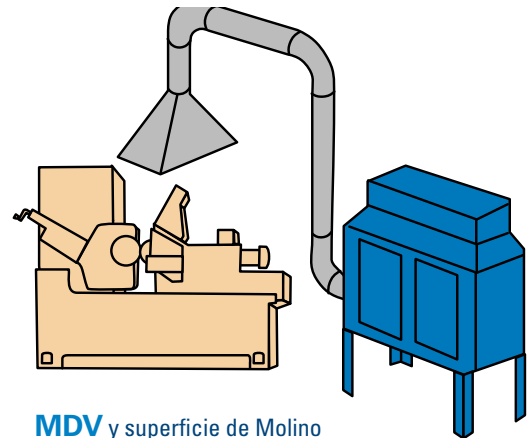

MDV y superficie de Molino

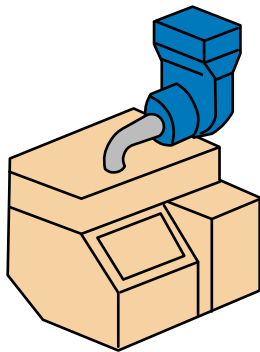

Centrifugo
conectado mediante
ductos a un sistema
central de máquinas

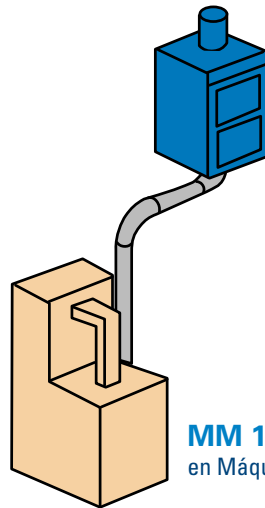

MM 1200
en Máquina EDM



WSO
montado sobre la
máquina central

OFERTA EXTENSIVA DE VARIEDAD DE MARCAS

La función de los colectores de neblina existentes mejoraría significativamente utilizando reemplazos de filtros de Donaldson Torit, diseñados exclusivamente para una mayor eficiencia y tiempo de vida. Los elementos de reemplazo de Donaldson Torit son su mejor elección costo beneficio para diversas marcas de colectores de neblina. Los elementos en existencia se envían en un lapso de 24 horas haciendo a Donaldson Torit el mejor recurso confiable para un mejor funcionamiento de los elementos de filtrado.

**READY
2SHIP**





WSO
(Neblina de aceites)
20,000 cfm



WSO
(Neblina de Agua)
Molino Horizontal
850 cfm



WSO
(Neblina de Agua)
Máquina central)
1,200 cfm



WSO
(humo)
Moldeado en frío
1,200 cfm



DRYFLO MMA
Maquinado en agua
390 cfm



MODULAR MEDIA
Pulverización
2,000 cfm

El Colector de Neblina WSO y el Colector Ciclón, Una Combinación Ganadora en 80/20® Inc.

INDUSTRIA: Manufactura Industrial

PROBLEMA: Baja producción y daño del producto por virutas de aluminio y neblina

SOLUCIÓN: Un Colector de Neblina Ciclón WSO Donaldson® Torit® para capturar los subproductos y la neblina durante procesos rutinarios

80/20® Inc. dirigido en instalaciones de 140,000 pies cuadrados en la ciudad de Columbia, Indiana, es donde se encuentran los recursos para más de 6,500 accesorios y sistemas modulares de enmarcado de aluminio; conocido por el primer Erector Set® industrial. 80/20 Inc. diseña manufactura y ensambla soluciones estándares hechas a la medida para máquinas de enmarcado, protecciones, cercados, exhibidores, estaciones de trabajo y más.

Para crear el rango de soluciones 80/20, los marcos de aluminio acanalado en T son cortados de forma personalizada en el sitio utilizando sierras de alta velocidad y enrutadores. Durante el proceso de rutina se genera, polvo, neblina y subproductos del aluminio, denominado como virutas; todas ellas requieren ser capturadas y filtradas en una cadena de reciclaje de material de desecho del aluminio. Mike Downam, Jefe de Mantenimiento de las instalaciones de 80/20 dijo, "Inmediatamente contactamos a Donaldson Torit." "Necesitábamos una solución de filtración que incluyera una aspiración lo suficientemente fuerte para recoger las virutas y colectar la neblina generada por el refrigerante soluble al agua utilizado para



WSO 25-2 Colector de Neblina

el enfriamiento de las máquinas de corte que se usan en los procesos de rutina. Si no se remueven rápidamente las virutas el marco se daña, sin mencionar el desorden, el polvo y la neblina que puede quedar en el piso de la tienda."

La Solución de Donaldson Torit

Se combinaron dos soluciones de Donaldson Torit para cubrir las necesidades de filtración de 80/20: Se instaló un colector de polvo Ciclón Modelo 24 para capturar las virutas de aluminio y un Colector de Neblina WSO 25-2 para remover la neblina soluble al agua.

“No podríamos estar más complacidos con las soluciones de filtrado que nos recomendó Donaldson.”

Mike Downam,
80/20 Inc.

El Colector de polvo Ciclón es un separador mecánico de fuerza centrífuga que remueve grandes cantidades de partículas grandes formadas en la industria manufacturera. Para 80/20 se colocó en el interior del ciclón una cubierta resistente a abrasivos para protegerlo de las virutas cuando éstas son removidas. Las patas del colector también fueron extendidas para acomodar una válvula de rotación Donaldson Torit 10AN.

El refrigerante sin colectar puede ocasionar pisos resbalosos y pegarse a las máquinas, paredes o suelos, creando un ambiente de trabajo poco placentero y elevando los costos de mantenimiento. Para eliminar la neblina generada de refrigerantes solubles al agua, se colocó en el sistema central de 80/20, un Colector de Neblina WSO con un filtro para solubles al agua. La versatilidad del WSO proporciona tres soluciones de filtrado para tres categorías: refrigerantes solubles al agua, aceite directo y humo de aceite. Esto puede ser modificado con un simple cambio de filtro, logrando operaciones más eficientes, ahorro en costos y en la planta, el piso más limpio. El WSO también emplea el revolucionario Synteq XP® de Donaldson, medio filtrante de alta tecnología diseñado para proporcionar mayor drenaje, lo que resulta en menor caída de presión y mayor duración del filtro.

“No podríamos estar más complacidos con las soluciones de filtración recomendadas por Donaldson”, continuó Downam. “La instalación del WSO y el colector de polvo Ciclón nos permitió crear sistemas personalizados de enmarcado de manera más eficiente en un ambiente más limpio y seguro.”

Para mayor información sobre Colectores de Neblina Donaldson Torit,
Llame al 01 800 343 3639 o al +52(449)9106150. Visite www.donaldson.com



SOPORTE GLOBAL



- Instalaciones en 37 países
- 40 plantas y 14 centros de distribución
- Oficinas de Ventas alrededor del mundo

LÍDERES EN TECNOLOGÍA



- Más de 1,000 ingenieros y científicos alrededor del mundo
- Más de 1,500 ejemplares, patentes activas y pendientes
- Amplio rango de colectores y filtros innovadores
- Cientos de formulaciones de medias filtrantes

EXPERIENCIA Y SERVICIO



- Experiencia y soporte técnico
- Filtros y partes listos para envío dentro de las primeras 24 horas
- Más de 1,000,000 de Colectores de Polvos, Humos y Neblinas instalados.



**Llame a Donaldson Torit
Latinoamérica y disfrute
de aire más limpio**