

Donaldson
Torit®

SISTEMA DE COLECCIÓN AMBIENTAL

MODELO AT-3000

ULTRA-WEB®
High Efficiency **Fine Fiber Filters** Built to Last



AT-3000

Un sistema de ventilación general autónomo, de limpieza continua, montado en el techo.

- El sistema de montaje en techo ahorra espacio valioso en la planta, permitiendo la instalación en lugares previamente inaccesibles a colectores de polvo de alta eficiencia
- Cambio fácil del filtro para un mantenimiento rápido
- Los filtros de cartucho Ultra-Web® FR proporcionan filtración de alta eficiencia y larga vida del filtro
- Clasificación de eficiencia de filtración **MERV * 15** según ASHRAE 52.2-2007
- La recirculación de aire limpio reduce la necesidad de aire costoso
- La tolva de entrada y polvo diseñada por FLUENT® ** minimiza la reentrada de humos y reduce los gastos de mantenimiento.
- Cuatro pocillos pequeños y fáciles de manejar son ligeros incluso cuando están llenos y permiten una eliminación rápida del polvo
- Proporciona un ambiente de trabajo más limpio para una productividad máxima

DIMENSIONES Y ESPECIFICACIONES

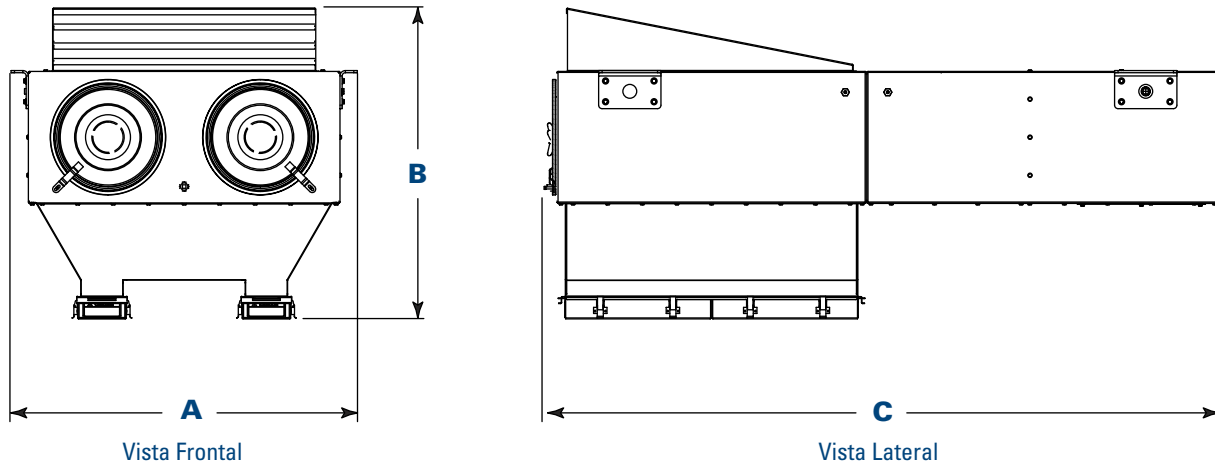

Modelos	Rango Nominal de Flujo de Aire		Área Filtrante		No. de Filtros Ultra-Web® FR	No. de 3/4" (19.05 mm) Válvulas	Velocidad de Entrada		Dimensiones		Peso del Envío		Nivel de Sonido dB(A)†
	cfm	m³/h	ft²	m²			fpm	m/min	in	mm	lb	kg	
AT-3000	2,900	4,926	636	59.1	4	2	1,325	403.9	50.0 x 44.9 x 97.4	1270 x 1140.5 x 2474	900	32.2	71

CARACTERÍSTICAS ESTÁNDAR Y OPCIONES DISPONIBLES

ESTÁNDAR	OPCIONAL
Filtros de Cartucho Ultra-Web® FR	Calibre Magnehelic®**
Voltaje 208/230/460/60/3	Calibre Photohelic®**
Motor del Ventilador de 3 hp TEFC	Tolva
10 años de garantía	Silenciador de válvula solenoide

* El Valor Mínimo de Reporte de Eficiencia (MERV) de este cartucho de filtro se ha determinado a través de pruebas de laboratorio independientes utilizando los estándares de prueba ASHRAE 52.2 (2007). La clasificación MERV se determinó a una velocidad de cara de 118 pies por minuto (36,0 metros por minuto) y la carga de hasta cuatro pulgadas (101,6 milímetros) de agua. La eficiencia real de cualquier cartucho de filtro variará de acuerdo con los parámetros de aplicación específicos. La concentración de polvo, el flujo de aire, las características de las partículas y los métodos de limpieza de pulso afectan a la eficiencia de filtración.

** FLUENT es una marca registrada de Fluent, Inc. Magnehelic y Photohelic son marcas registradas de Dwyer Instruments, Inc.

*** Basado en filtros limpios.

† db (A) los niveles sonoros son un promedio de mediciones realizadas en un entorno de laboratorio. Los niveles de sonido instalados variarán dependiendo del lugar de medición, las condiciones de operación y la instalación.

Aviso Importante

Muchos factores más allá del control de Donaldson pueden afectar el uso y desempeño de los productos Donaldson en algunas aplicaciones, incluyendo las condiciones bajo las que el producto sea usado. Dado que estos factores están exclusivamente dentro del conocimiento y control del usuario, es esencial que el usuario evalúe los productos para determinar si el producto es apto para el propósito particular y adecuado para la aplicación del usuario. Todos los productos, especificaciones, disponibilidad e información están sujetas a cambios sin previo aviso y pueden variar por región y país.



Mejore significativamente el desempeño de su colector con las partes y filtros de reemplazo genuinas de Donaldson Torit **Llame A Donaldson Torit hoy +52 (449) 300 2442**

Donaldson Latinoamérica
Av. Japón 303, Parque Ind. San Francisco, San Francisco de los Romo, Aguascalientes, México

toritlatam.com
Tel +52(449)300-2442 (Latam)
Tel 01 800 343 3639 (Mexico)
industrialair@donaldson.com

EXACTLY WHAT YOU NEED.™

F118098 (09/17) Ambient Collection AT-3000 ©2017 Donaldson Company, Inc.
Donaldson, Torit, PowerCore y el color azul son marcas de Donaldson Company, Inc. Todas las demás marcas pertenecen a sus respectivos dueños.